

## **Ausgangssituation für alle Aufgaben**

Sie arbeiten als Berufsspezialist/in in einem Landestheater das sowohl Schauspiel als auch Musiktheater im Programm hat. Insgesamt sind in dem Theater 160 Mitarbeiter/innen beschäftigt. Das Theater steht in den technischen Abteilungen vor einem großen personellen Umbruch. Ende der Spielzeit gehen drei der fünf Meister/innen in Rente. Auch in der Abteilung Bühnentechnik, die ausschließlich männlich besetzt ist, sind 2/3 der Mitarbeiter über 55 Jahre alt. Sie wurden Anfang der Spielzeit engagiert und die Geschäftsführung wünscht sich von Ihnen frische Impulse für die Gestaltung der Arbeitsabläufe und Produktionsprozesse.

## **Theater Organisation und Personalführung**

### **Aufgabe 1 (7 Punkte)**

Was ist der kulturpolitische Auftrag von Landestheatern?  
Erläutern Sie die wesentlichen Unterscheidungsmerkmale zu Stadt- und Staatstheatern?

### **Aufgabe 2 (3 Punkte)**

Worin liegt der Unterschied eines Landestheaters zu einem klassischen Tourneetheater oder einer Konzertagentur?

### **Aufgabe 3 (6 Punkte)**

Die neue Intendanz möchte, dass das Theater die gesellschaftliche Vielfalt und Diversität abbildet und dies nicht nur im Spielplan, sondern auch intern bei der Zusammenstellung des Personals. Bei der Neubesetzung der freiwerdenden Stellen in den technischen Abteilungen soll dies unbedingt berücksichtigt werden.

- a) Nennen Sie zwei mögliche Konflikte, die auf die Sie als Führungskraft zukommen können, wenn die neuen Stellen nun überwiegend mit jungen Frauen besetzt werden.
- b) Beschreiben Sie zwei positive Effekte, die in der neuen Konstellation eintreten können.

## **Aufgabe 4 (6 Punkte)**

Skizzieren Sie in Stichpunkten die Motivationstheorie von Abraham Maslow.

## **Aufgabe 5 (3 Punkte)**

Wer ist der Träger der Unfallversicherung für das Landestheater?

## **Aufgabe 6 (5 Punkte)**

Die Theaterleitung möchte Sie beauftragen, die auf der Bühne verwendeten Anschlagmittel regelmäßig zu prüfen. Auf welcher rechtlichen Grundlage kann eine solche Beauftragung erfolgen? Woran kann die Theaterleitung Ihre Eignung für die Prüftätigkeit festmachen und somit ihrer Auswahlverantwortung gerecht werden?

## **Aufgabe 7 (4 Punkte)**

Was versteht man unter einer elektrotechnisch unterwiesenen Person (EUP)?  
Nennen Sie ein Beispiel aus dem bühnentechnischen Bereich.

## Technischer Theater und Produktionsbetrieb

### Aufgabe 1 (15 Punkte)

Ein Bühnenwagen trägt eine Dekoration mit 2m Höhe, 10cm Tiefe und einer Masse von 120kg. Damit der Wagen nicht nach vorne kippt, wird am anderen Ende ein Kontergewicht mit dem Querschnitt 25cm x 25cm angebracht. Die anderen Abmessungen entnehmen Sie der untenstehenden Zeichnung.

- Zeichnen Sie in das Bild des Bühnenwagens den Kippunkt ein! (3 Punkte)
- Wie groß wählen Sie die Masse des Kontergewichts, damit der Wagen auf der Bühne sicher von Bühnentechniker/innen bewegt werden kann. Begründen Sie die zur Berechnung getroffenen Annahmen. (12 Punkte)

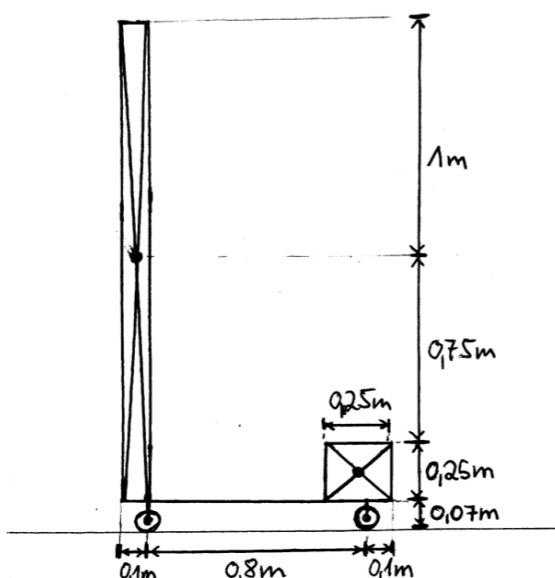

## **Aufgabe 2 (12 Punkte)**

Hinter einem Fenster in einem Bühnenbild wird ein Rücksetzer von 3m Breite und 3,8m Höhe benötigt, auf den Büsche und Pflanzen gemalt sind. Der Rücksetzer soll nicht durchleutbar sein. Weil auf einigen der zu bespielenden Bühnen keine Züge zur Verfügung stehen, kommt ein gemalter Prospekt nicht in Frage.

Fertigen Sie für die Werkstatt eine bemaßte Skizze an wie Sie den Rücksetzer gebaut haben möchten. Begründen Sie die Auswahl der Materialien und berechnen Sie die Gewichte.

## **Aufgabe 3 (8 Punkte)**

Beschreiben Sie anhand einer Skizze in Stichpunkten das Prinzip eines hydraulischen Wagenhebers.

## **Aufgabe 4 (4 Punkte)**

Wozu dient ein Stickstoffspeicher in einer hydraulisch betriebenen Untermaschinerie?

## **Aufgabe 5 (7 Punkte)**

Beschreiben Sie die Aufgaben einer Brandsicherheitswache in einem Theater mit Großbühne.

## **Aufgabe 6 (7 Punkte)**

Die Theaterleitung wünscht als besonderen Event für 300 geladene Gäste ein Konzert im Malsaal der Theaterwerkstatt durchzuführen. Fertigen Sie eine Liste mit sieben zu klärenden Fragen an, die beantwortet werden müssen um die Durchführbarkeit zu prüfen.

## **Aufgabe 7 (5 Punkte)**

Beschreiben Sie in Stichpunkten den Aufbau und die Funktionsweise einer Sprinkleranlage und einer Sprühwasserlöschanlage und nennen Sie die Bereiche in einem Theater, in denen sie zu finden sind.

## **Aufgabe 8 (8 Punkte)**

Beschreiben Sie den grundsätzlichen Aufbau einer Gefährdungsbeurteilung. Es sollen die Punkte genannt werden, die in jeder Gefährdungsbeurteilung enthalten sein sollen.

Hier ist nicht nach einer speziellen Methode gefragt!

**von 100 Punkten erreicht**

Hamburg, den 24.06.2024